

Городская базовая инновационная площадка :

Создание личностно-развивающей образовательной среды в МБДОУ №182 (в рамках реализации программы по развитию личностного потенциала, инициированной Благотворительным фондом «Вклад в будущее»)

Семинар:

**ТИПЫ ОБРАЗОВАТЕЛЬНОЙ СРЕДЫ И ИХ ВЛИЯНИЕ НА
РАЗВИТИЕ УЧАСТНИКОВ ОБРАЗОВАТЕЛЬНЫХ
ОТНОШЕНИЙ**

(в формате позиционного обучения)

Заместитель заведующего по УВР Попова Т.В.

Педагог-психолог Рудницкая Д.С.

**Стратегический управленческий проект по
созданию лично-развивающей
образовательной среды
«ТРИ КИТА СРЕДЫ: ИДЕЯ, АКТИВНОСТЬ И СВОБОДА
ТВОРЧЕСТВА»**



Команда МБДОУ № 182

г. Красноярск
2020

ТРИ КИТА СРЕДЫ:

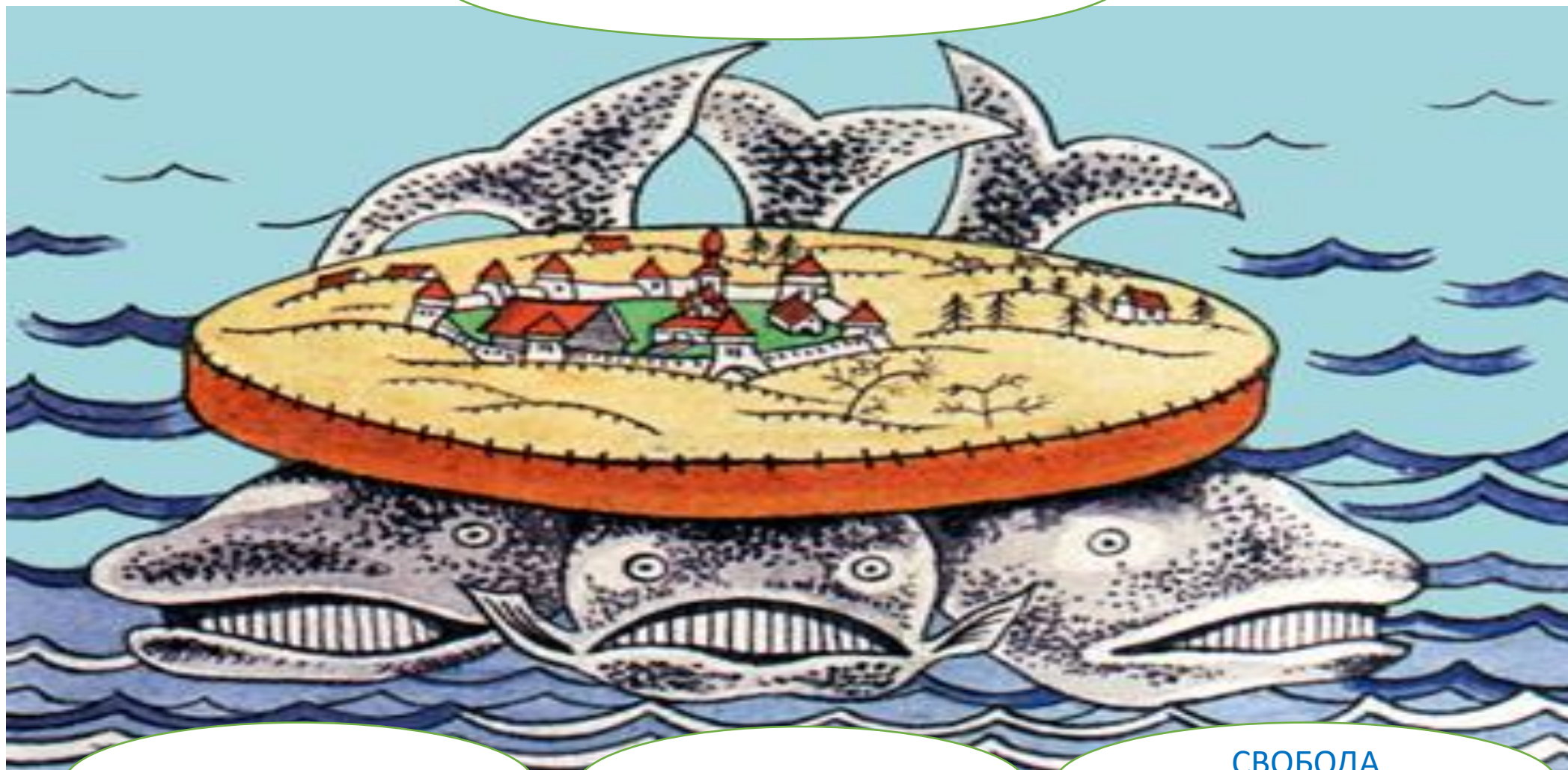

ИДЕЯ

АКТИВНОСТЬ

СВОБОДА
ТВОРЧЕСТВА

Актуальность проекта:

Проект направлен на создание ЛРОС творческого типа

«Здесь не работаешь, а радостно вершишь».

«Нет повеления-есть добрая воля». Формируется личность, которая характеризуется активностью освоения и преобразования окружающего мира, высокой самооценкой, открытостью и свободой суждений и поступков»

Ключевой идеей проекта станет разработка и внедрение проектных идей участников (дети, педагоги, родители) образовательных отношений в трёх компонентах (социальном, организационно-технологическом, пространственно-предметном, ресурсы + управление). Изменится коммуникативная культура участников образовательных отношений.



*«СПОСОБНОСТИ ВАЖНЫ, НО ВАЖНЕЕ –
СПОСОБНОСТЬ ИСПОЛЬЗОВАТЬ СВОИ
СПОСОБНОСТИ»*

Дмитрий Алексеевич Леонтьев
председатель Экспертного совета Программы,
д-р психол. наук, профессор НИУ ВШЭ

Почему это важно?

Почему сегодня нужно менять подход к образовательной среде?

СОВРЕМЕННЫЕ ТЕНДЕНЦИИ (ТРЕНДЫ)

- Ускоренный темп развития, постоянное обновление и развитие технологий
- Всеобщая глобализация
- Растущая продолжительность жизни и трудовой активности
- Гибкая занятость

МАССОВЫЙ ЗАПРОС НА УНИКАЛЬНОСТЬ

Как Вы понимаете, что такое личностный потенциал?

ЛИЧНОСТНЫЙ ПОТЕНЦИАЛ (ЛП) — способность выполнять работу саморегуляции, это реле управления личной энергетикой, передаточный механизм от мотивации к действию

Это система управления своими психологическими ресурсами в собственных интересах, система динамического управления психологической энергией, ее распределения и перераспределения

СТРУКТУРА ЛИЧНОСТНОГО ПОТЕНЦИАЛА



Что может повлиять на развитие личностного потенциала?

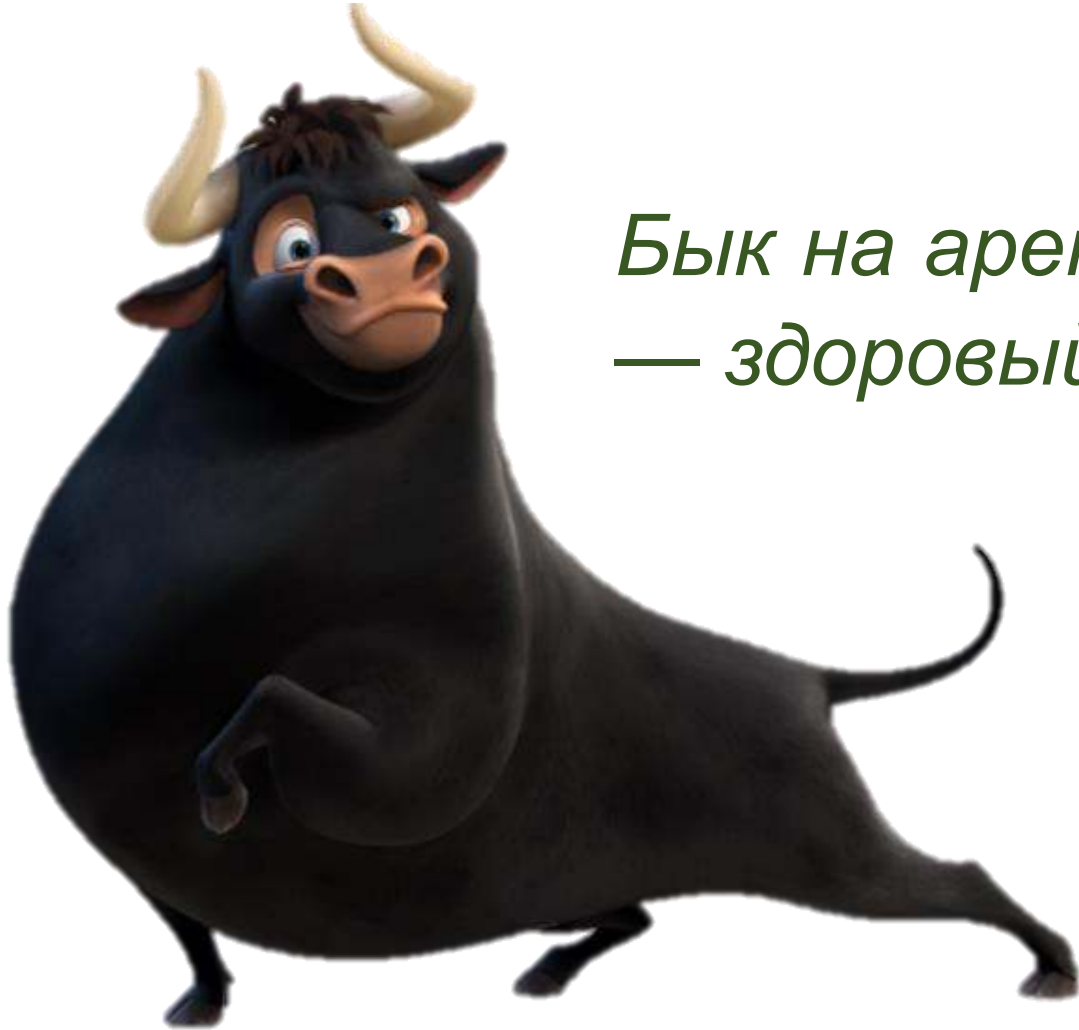

Бык на арене неврастеник, а на лугу он — здоровый парень, вот в чем дело»

Э. Хемингуэй

ЛИЧНОСТНО И СОЦИАЛЬНО ЗНАЧИМЫЕ РЕЗУЛЬТАТЫ ОБРАЗОВАНИЯ

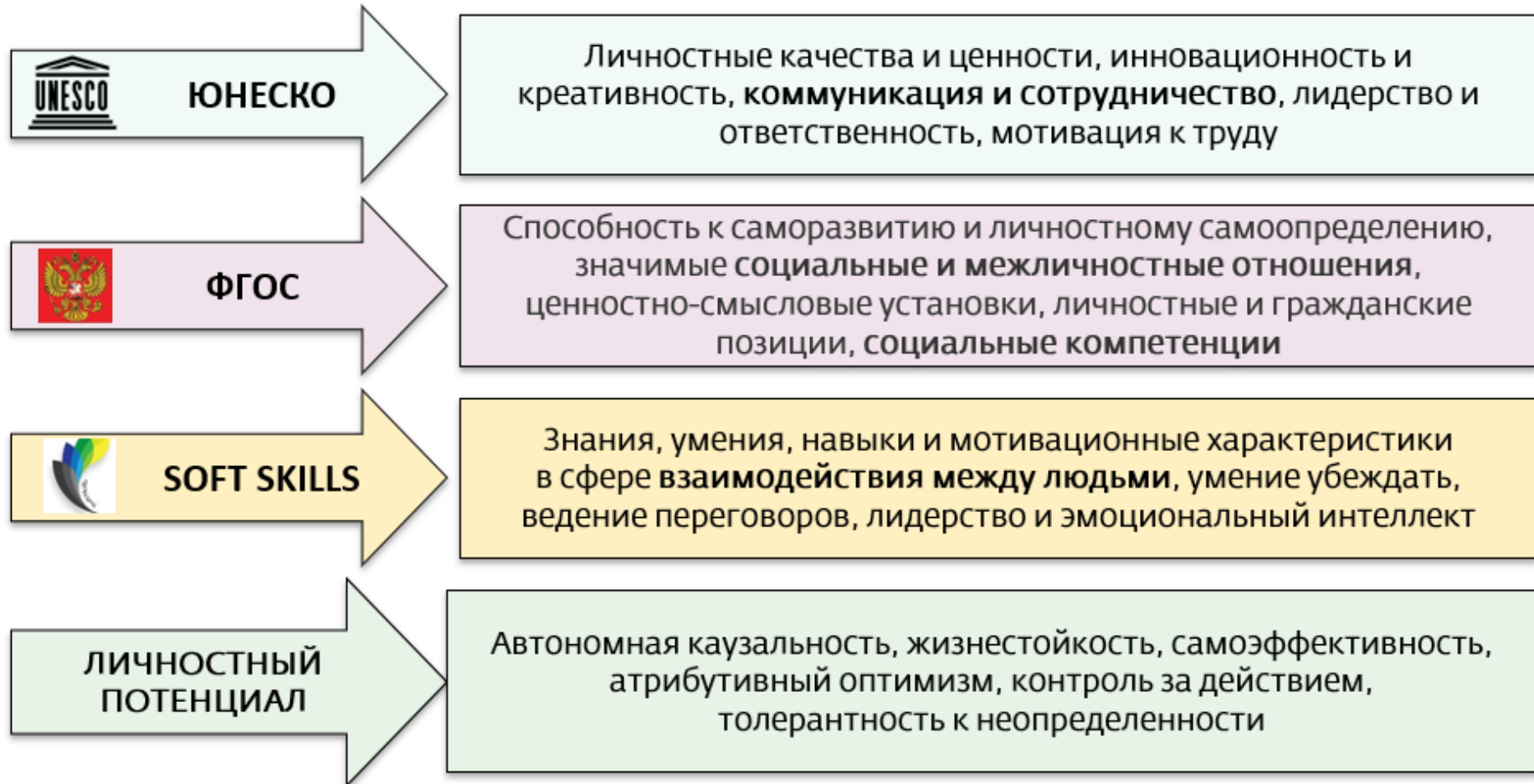

Как Вы думаете, что такое образовательная среда?

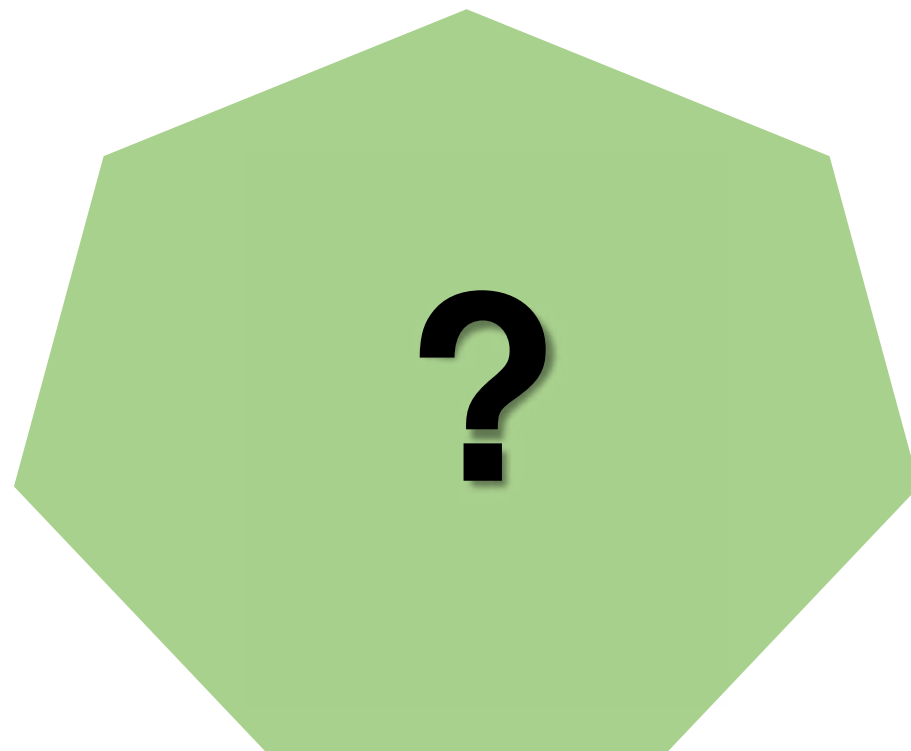

Образование — система воспитания и обучения личности.

Среда — это условия, в которых традиционно постоянно проживает/находится человек или группа людей.

Образовательная среда - часть социокультурной среды, в условиях которой достигаются цели и смыслы образования (Л.С. Выготский, А.А. Леонтьев, В.И. Слободчиков, Н.Б. Крылова и др.);

Образовательная среда - система влияний и условий формирования личности, а также возможностей для ее развития (А.М. Новиков);

Образовательная среда - целенаправленно созданная система взаимовлияний и взаимодействия окружения (социального и пространственно-предметного) с субъектом, в рамках которого происходит формирование личности и открываются возможности для ее развития (В.А. Козырев, В.И. Панов, В.В. Рубцов, В.И. Слободчиков и др.).

**Образовательная среда–
совокупность **возможностей**
для развития личности обучающихся,
возникающих под влиянием
педагогически **спроектированных**
организационно-технологических
и **пространственно-предметных** условий
в контексте событийного **социального**
взаимодействия
членов образовательного сообщества ОО
(администрации, педагогов, воспитанников, родителей)**





Личностно-развивающая среда – институционально ограниченная совокупность возможностей для развития личности обучающегося, возникающих под влиянием педагогически спроектированных организационно-технологических и пространственно-предметных условий, а также случайных факторов в контексте событийного взаимодействия членов образовательного сообщества

Профессор Витольд Альбертович Явин

Доктор психологических наук, лауреат премии Правительства РФ в области образования

МОДЕЛЬ ОБРАЗОВАТЕЛЬНОЙ СРЕДЫ С ИСПОЛЬЗОВАНИЕМ ДВУХ БИПОЛЯРНЫХ КОНСТРУКТОВ



КОМПОНЕНТЫ ОБРАЗОВАТЕЛЬНОЙ СРЕДЫ

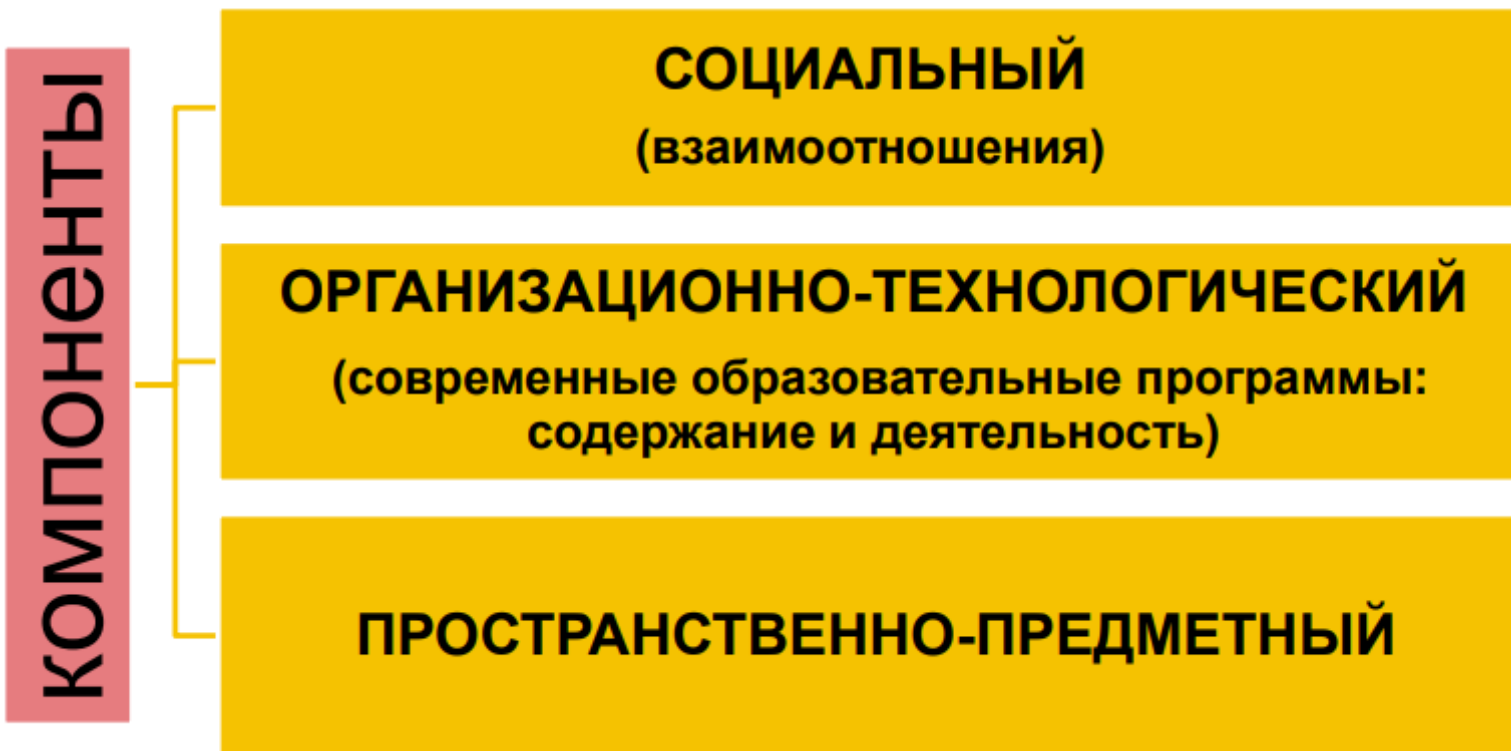

ПРАКТИЧЕСКАЯ РАБОТА

1 команда
ПОЛОЖИТЕЛЬНАЯ
образовательная среда

2 команда
ОТРИЦАТЕЛЬНАЯ
образовательная среда

Опишите, качества и признаки

ДОГМАТИЧЕСКАЯ СРЕДА. АССОЦИАЦИИ

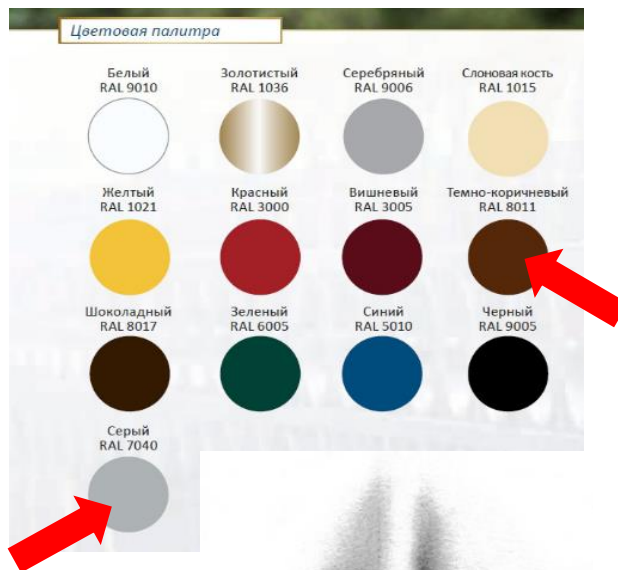

СРЕДА ВНЕШНЕГО ЛОСКА И КАРЬЕРЫ. АССОЦИАЦИИ

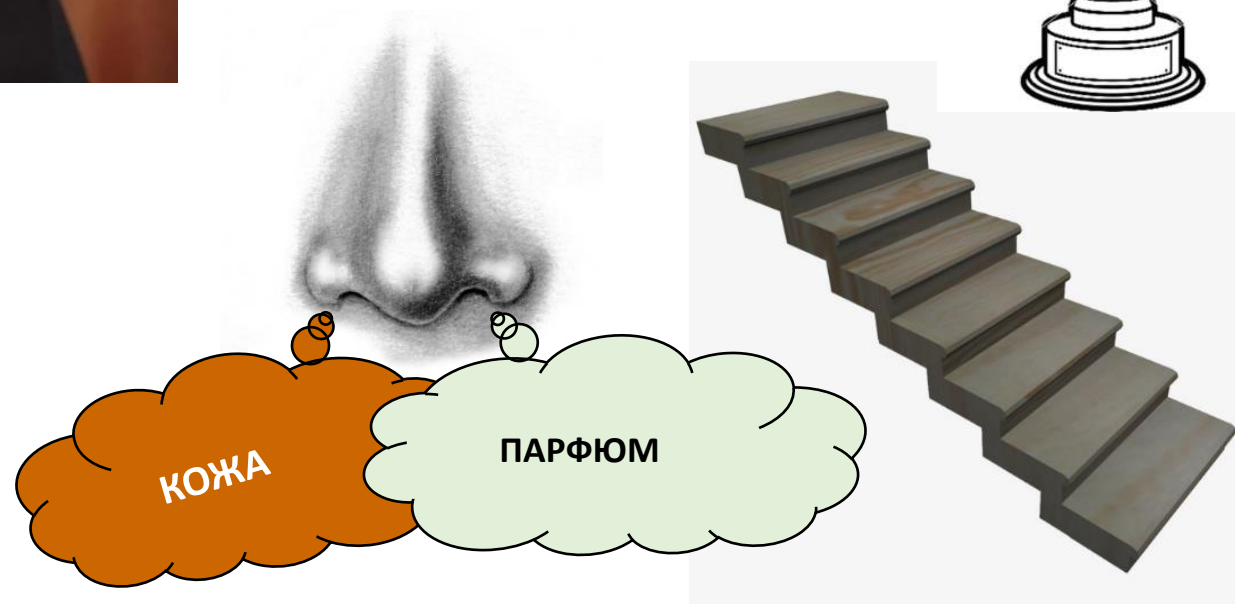

СРЕДА БЕЗМЯТЕЖНОГО ПОТРЕБЛЕНИЯ. АССОЦИИ

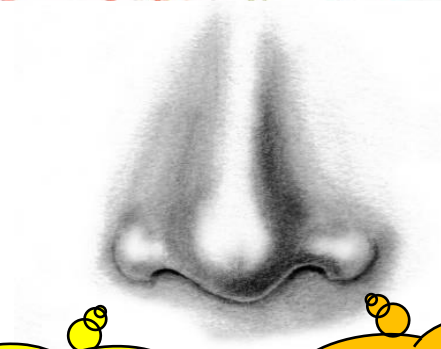
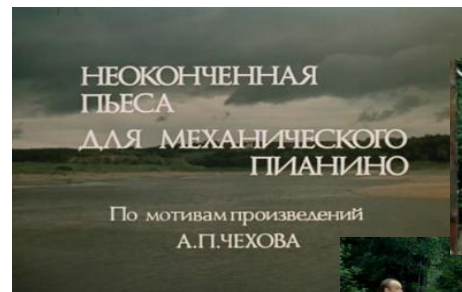
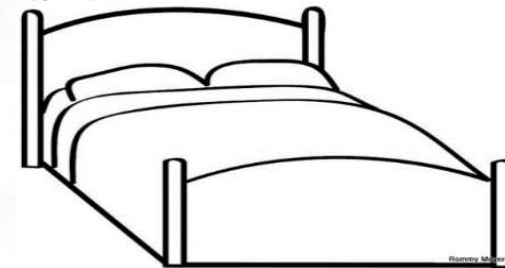
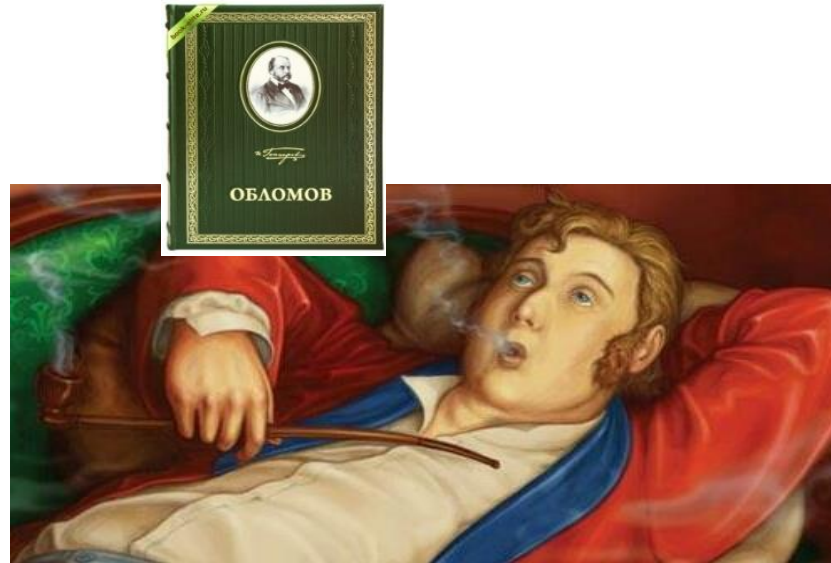

ИДЕЙНАЯ (ТВОРЧЕСКАЯ) СРЕДА. АССОЦИАЦИИ

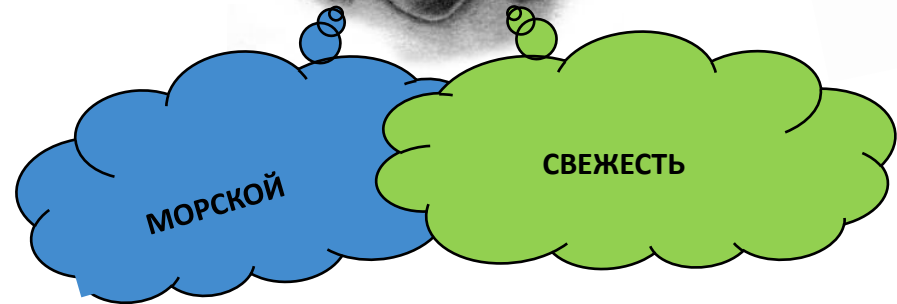
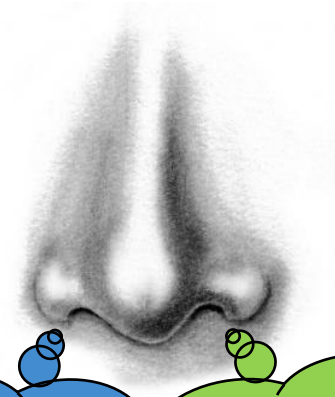

ПРАКТИЧЕСКАЯ ЧАСТЬ

Деление на 4 группы: «тезис», «схема», «символ», «вопрос», время на выполнение работы 15 минут, защита работ 10 минут.

1. «тезис» - выделить и обосновать основные тезис текста;
2. «схема» - представить текст в виде схемы, отразить смысловые связи;
3. «символ» - выразить понятия, содержащиеся в тексте с помощью визуального образа, представить символом;
4. «вопрос» - подобрать или придумать вопросы по материалу текста.

Выводы по данным исследования с графиками

ИССЛЕДОВАНИЕ СРЕДЫ ОО РОДИТЕЛИ, ПЕДАГОГИ И АДМИНИСТРАЦИЯ

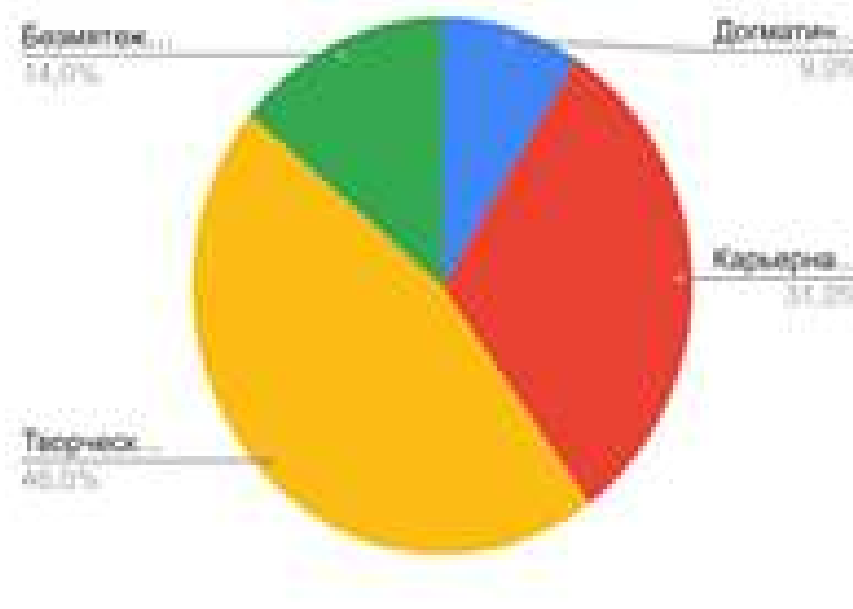
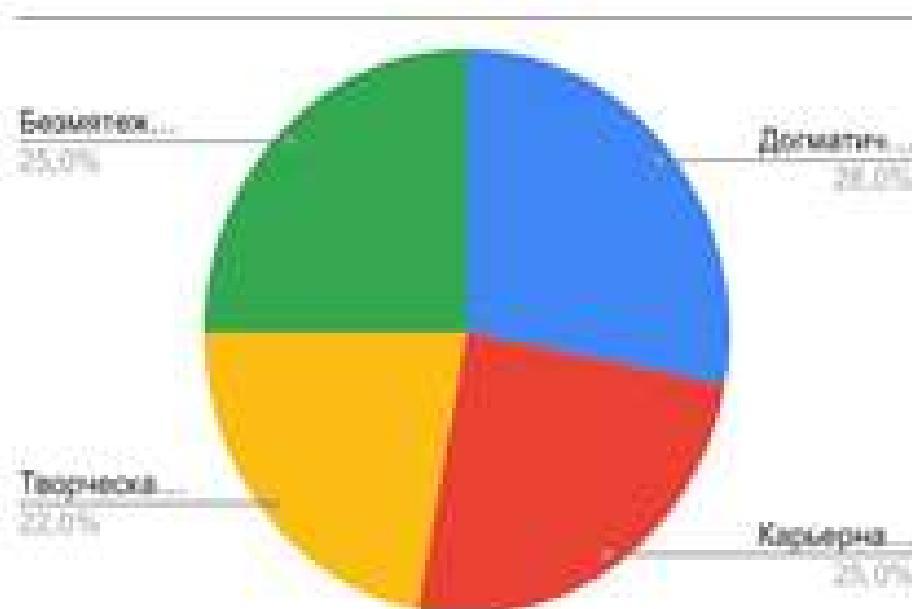

Доминирующий тип:

Догматическая

Родители (28%); Педагоги (9%)

Творческая

Родители (22%); Педагоги (48%)

КЛЮЧЕВАЯ ПРОБЛЕМА ПРОЕКТА

Разрыв между состоянием среды на момент исследования

Родители: безмятежная среда-25%, **догматическая -28%**, карьерная -25%, **творческая -22%**.

Педагоги: безмятежная среда-14%, **догматическая -9%**, карьерная -31%, **творческая - 48%**.

Разрыв в оценке среды родителями и педагогами.

| | РУКОВОДИТЕЛЬ/ ДИРЕКТОР | АДМИНИСТРАЦИЯ | ПЕДАГОГИ | РОДИТЕЛИ |
|----------------------------|---------------------------|---------------|----------|----------|
| Широта | 5,1 | 4,26 | 2,25 | 1,94 |
| Интенсивность | 3,5 | 4,26 | 3,38 | 2,62 |
| <u>Осознаваемость</u> | 2,4 | 3,74 | 2,48 | 2,4 |
| Обобщенность | 1,5 | 5,46 | 2,73 | 1,82 |
| Эмоциональность | 2,7 | 2,72 | 2,26 | 1,98 |
| Доминантность | 4,5 | 6 | 5,3 | 5,3 |
| Когерентность | 4,5 | 3,3 | 2,9 | 2,7 |
| Активность | 1,5 | 1,5 | 1,2 | 1,5 |
| Мобильность | 3,5 | 6,5 | 2,8 | 3,4 |
| <u>Структурированность</u> | 2 | 6,2 | 4,9 | 4,9 |
| Безопасность | 3,9 | 3,9 | 5 | 7,4 |
| Устойчивость | 5,3 | 3,8 | 0,5 | 4,8 |

Недостаточно проявляется творческий тип среды, недостаточно развиты такие характеристики как эмоциональность и активность.

РЕЗУЛЬТАТЫ ПРОЕКТА

Графическая модель соотношения типов образовательной среды

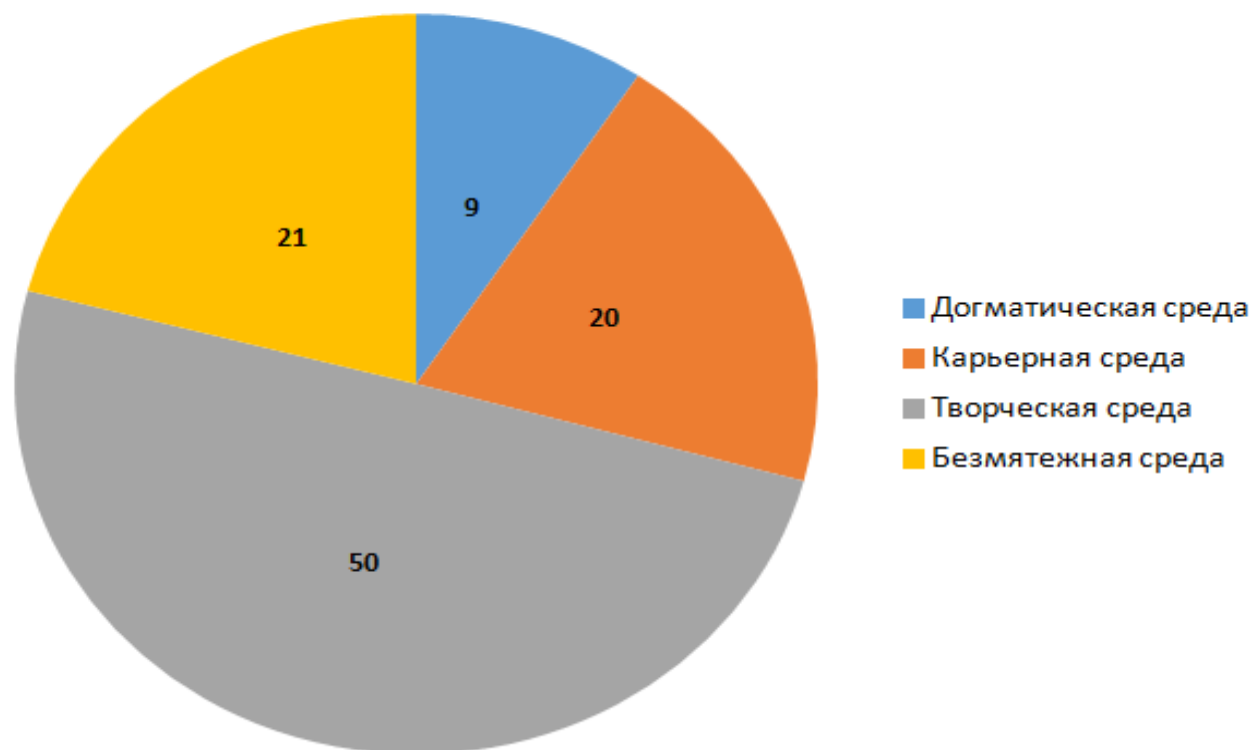

Звезда недели



Активности

Наш день

- Зарядка
- Утренний сбор
- Завтрак
- Занятие
- Игра
- Прогулка
- Обед
- Сон
- Игра
- Полдник
- Прогулка

Календарь

| Пн | Вт | Ср | Чт | Пт | Сб | Вс |
|----|----|----|----|----|----|----|
| 2 | 3 | 4 | 5 | 6 | 7 | 8 |
| 9 | 10 | 11 | 12 | 13 | 14 | 15 |
| 16 | 17 | 18 | 19 | 20 | 21 | 22 |
| 23 | 24 | 25 | 26 | 27 | 28 | 29 |

Нас сегодня

12 > 5

Выбор центра

| Центр | Количество |
|-------|------------|
| 6 | 6 |
| 7 | 7 |
| 7 | 7 |
| 5 | 5 |
| 4 | 4 |



Выбор центра

| Центр | Имя | Количество |
|-------|-----------|------------|
| 6 | Артём | 6 |
| 6 | Соня | 6 |
| 7 | Тар А. | 7 |
| 7 | Глеб | 7 |
| 7 | Максим Г. | 7 |
| 5 | Алиана | 5 |
| 4 | Соня | 4 |

Центры: 4, 5, 6, 7, 8, 9

Имена: Артем, Соня, Тар А., Глеб, Максим Г., Алиана, Соня, Данил, Ярослав, Юлия, Ева, Анна, Милана, Арин, Арина, Макс Д., Стас, Вера, Рина.

РЕФЛЕКСИЯ



**Запишите на листочке, что возьмете себе в «копилку»
(зеленые листочки)**

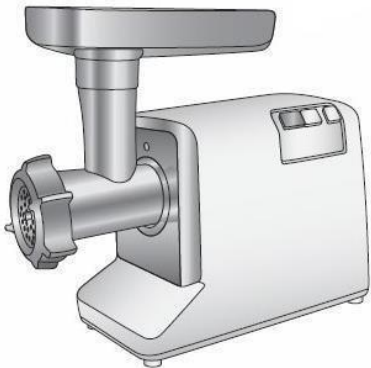

**Запишите, что показалось интересным, но пока не готовы с
этим работать, так как нужно это обдумать
(желтые листочки)**



**Запишите, что ненужно и не пригодится в работе
(красные листочки)**

БЛАГОДАРИМ ЗА ВНИМАНИЕ!

